

# DIE NEUE KUTTER-GENERATION

Blizzard 50 SLF und Blizzard 70 SLF

ERFAHRUNG · FORTSCHRITT · SERVICE



Die Fleischereimaschinenbauer aus Laufach haben die neue Kutter-Generation so weiterentwickelt, dass sie den besonderen Anforderungen des Handwerks entspricht: Mit effizientem Antriebssystem, einem komplett geschlossenen Edelstahlkorpus und einzigartigem Hygiene-System.



[www.dueker-rex.de](http://www.dueker-rex.de)

# ブリザード50Lと70Lは 100%工場の強い味方

## 工場向けの技術

デューカーレックスは100%工場向けの技術に特化してきました。新型のカッターをご覧いただければ自身の技術だけでなく、食肉の技術も理解していることをお分かりいただけます。

## 食肉加工の今

パワフルな駆動だけでなく省エネ対応、完全に閉じられたボデー、衛生的な設計など最高の要求にこたえます。

## 電話ひとつでノウハウとサービス

いろいろな長所をご紹介できます。直接、親切に対応いたします。06093 9932-190にお電話下さい。単なるコールセンターではなく専門の技師がお客様のニーズに答えます。

### ブリザード50SLF P30-P



▲ ボウル容量50L、モーター11KW35A保護、インバータ15KW、重量730kg

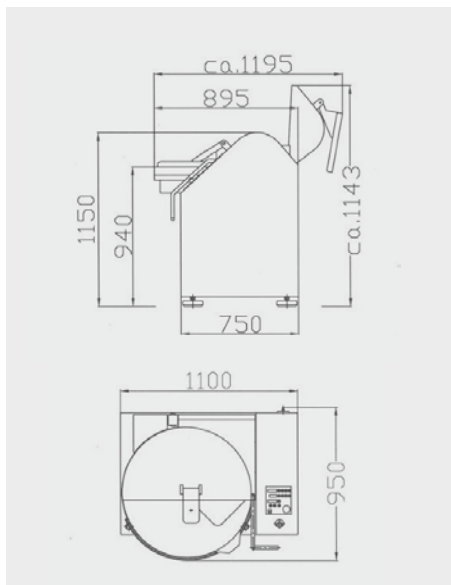

### ブリザード70SLF P30-P



▲ ボウル容量70L、モーター22KW63A保護、インバータ22KW、重量1300kg

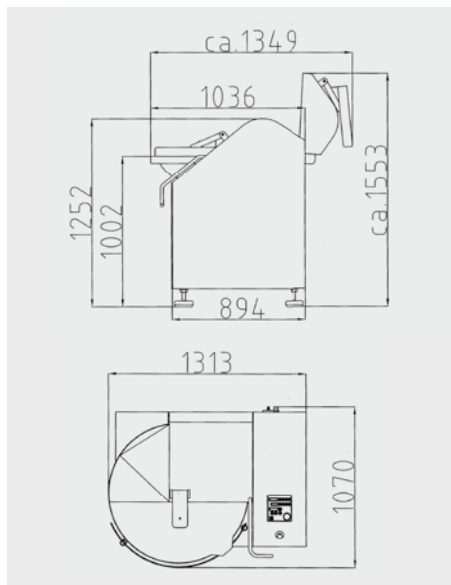

ボデー、全表面ステンレス、研磨仕上げ  
6枚刃式、デューカーシステム  
ステンレス製カバー、防音カバー付  
エプロンガード、ステンレス  
ナイフシャフト、無段階変則  
500~5000 r p m  
ミキシング機能正転 / 逆転50~500 r p m

ボウル回転3速  
温度及び回転数設定による自動停止機能  
振動吸収脚  
制御パネル本体埋め込み式  
ボウル回転数、温度、ナイフ回転数デジタル表示  
ステンレス製ボウル / フリー回転式  
オプション  
3枚刃、デューカーシステム  
ステンレスカバー電気開閉式  
アンローダー (70Lに設定可能)

Düker-REX Fleischereimaschinen GmbH  
Im Gewerbegebiet 17 · 63846 Laufach  
Telefon: +49 (0) 6093 9932-190 · Fax: +49 (0) 6093 9932-194  
info@dueker-rex.de  
www.dueker-rex.de

